

## POWIADOMIENIE o nowych korpusach rozdzielaczy

**Szanowni Klienci, informujemy, że 40-litrowa grupa rozdzielaczy zostanie zmodernizowana z P40 na Z50. Ma to na celu poprawę jej parametrów roboczych. Nowe korpusy rozdzielaczy będą miały na spodzie oznaczenie Z50 zamiast starego P40.**

**Zmiany są następujące:**

- Nowy korpus z dodatkową obróbką otworu suwaka dla większej precyzji i wyższego przepływu nominalnego.
- Opcjonalny obwód tandemowy. (dla korpusów z indywidualnymi zaworami zwrotnymi)
- Suwaki stosowane w dotychczasowej grupie Z50 ze wspólnymi zaworami zwrotnymi są kompatybilne z nowym korpusem, a nowe ręczne suwaki z wytłoczonymi nacięciami staną się standardem dla wszystkich rozdzielaczy ze wspólnymi lub indywidualnymi zaworami zwrotnymi.
- Korpusy grup Z50 będą mogły być stosowane i z wymiennymi suwakami do ręcznego lub elektromagnetycznego sterowania.
- Pozycjonowania suwaków i sterowania dla ręcznego Z50 są kompatybilne z P40.
- W kodach oznaczających poszczególne modele rozdzielaczy zmienione zostanie tylko oznaczenie korpusu, czyli P40 stanie się Z50.
- Stare suwaki P40 nie są kompatybilne z nowymi korpusami Z50.
- Wszystkie odlewy mają nowe logo na górze.

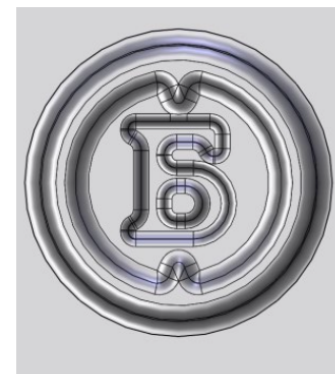

## POWIADOMIENIE o nowych korpusach rozdzielaczy

Rozdzielacz P40 (nieaktualny)  
Z indywidualnymi zaworami zwrotnymi i wspólnym

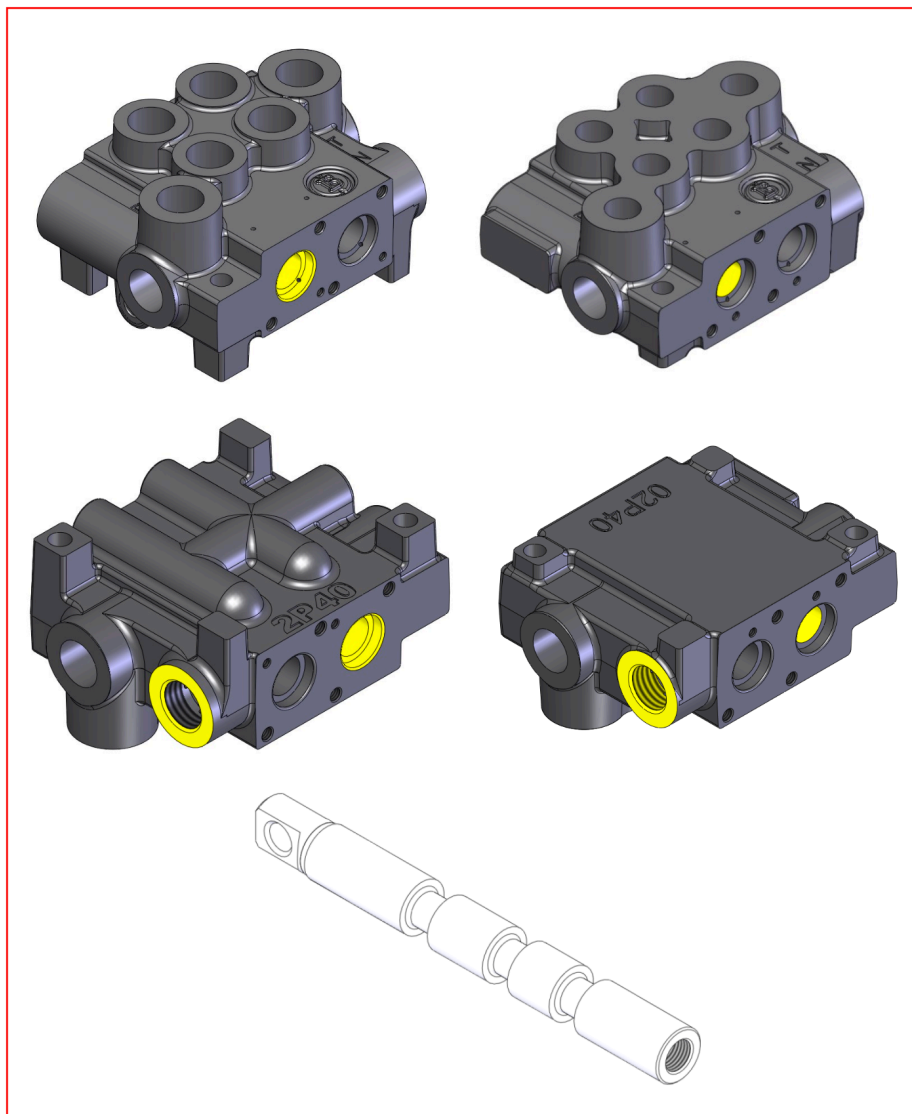

Rozdzielacz Z50 (NOWY)  
Z indywidualnymi zaworami zwrotnymi i wspólnym

